



## Appartement Marseille 3 pièces 60 m<sup>2</sup> , Vue mer exceptionnelle

MARSEILLE 13008

**250 000 € \***

\* Honoraires à la charge du vendeur

**Guy HOQUET  
MARSEILLE 8**

366 Avenue du Prado  
13008 Marseille

**0491789270**

## Appartement Marseille 3 pièces 60 m<sup>2</sup> , Vue mer exceptionnelle

GUY HOQUET vous propose à la vente face à la plage, cet appartement à la vente.

Entièrement refait à neuf, ce bien a été intelligemment divisé en deux appartements indépendants, offrant une organisation optimale des espaces et une excellente fonctionnalité.

Très lumineux, il bénéficie d'une rénovation soignée et contemporaine.

Les deux terrasses ont été repensées afin de gagner en surface habitable et ont été transformées en cuisines , permettant d'optimiser chaque mètre carré.

La superficie totale du lot est d'environ 60m<sup>2</sup>.

La surface officielle du lot, mesurée selon la loi Carrez est de 39m<sup>2</sup>, le complément correspondant aux surfaces issues de l'intégration des anciennes terrasses.

L'ensemble se compose de deux chambres, de deux salles d'eau et de deux cuisines, offrant une configuration, ce bien représente un investissement stratégique.

Taxe foncière: 1 746 euros

Charges trimestrielles: 573,64 euros

Un bien a découvrir sans tarder.

Contactez-nous dès maintenant pour organiser une visite au 06.36.45.07.26

60 m<sup>2</sup>

3 pièce(s)

2  
chambres

## Fiche technique du bien

Bien en copropriété	Oui
Diagnostic Energétique	Oui
Valeur consommation énergie finale	192 kWh/m <sup>2</sup> par an
Conso Energ	210.1 kWh/m <sup>2</sup> par an

## Bilan énergétique

DPE non communiqué

GES non communiqué

Estimation du coût annuel en énergie pour un usage standard entre 1140€ et 1550€

## Photos du bien

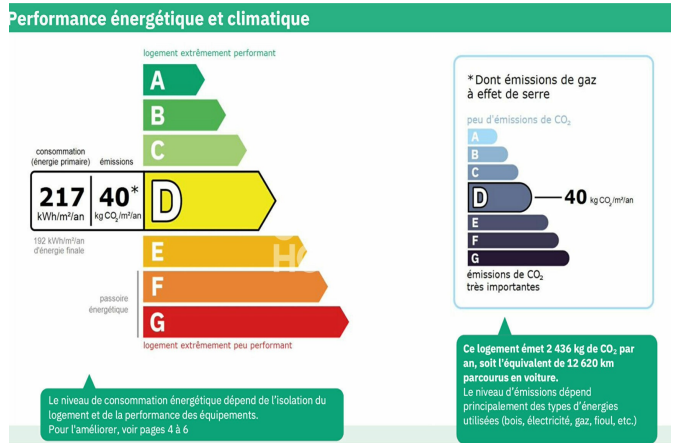
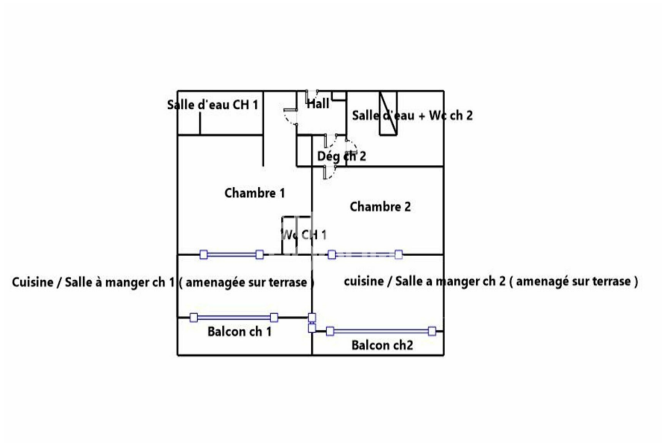

### Estimation des coûts annuels d'énergie du logement



